

WeitBlick

MAGAZIN DER BAUGENOSSENSCHAFT ZUFFENHAUSEN EG

AUSGABE 2026 | 50

www.bg-zuffenhausen.de

JUBILÄUMSAUSGABE

50 x
WeitBlick
=
50 x
Kommunikation,
die Gemeinschaft
schafft



Mit einer fantastischen
Jubiläums-
sonderverlosung
(s. S. 7)

WEITBLICKER UNTERWEGS Unsere Leserreise: Fachwerkzauber trifft Neckaridylle

RATGEBER UND WOHNEN Zauberhafte Tulpen aus Papier

STUTTGART UND REGION Der Stuttgarter Fernsehturm feiert Geburtstag





100 Jahre
Tradition und
Innovation



Liebe Mitglieder, Mieter, Partner und Freunde des Hauses,

dieser WeitBlick ist etwas ganz Besonderes, das haben Sie sicherlich schon am Titelbild erkannt: Sie halten nämlich die 50. Ausgabe in Händen! Seit 2009 begleitet die meisten von Ihnen das Magazin nun schon, versorgt Sie zuverlässig mit Neuigkeiten aus unserer Genossenschaft, gibt Ihnen viele nützliche Ratgebertipps rund ums Wohnen und unterhält Sie mit Rätseln und Rezepten.

Der WeitBlick kann aber noch mehr: Er verbindet Menschen. Ein schönes Beispiel dafür, wie unsere Mitglieder miteinander ins Gespräch kommen, sich gegenseitig kennenlernen und aktiv Gemeinschaft erleben, sind unsere beliebten Leserreisen. Wir haben auch dieses Mal ein schönes Ausflugsziel für Sie ausgesucht. Und on top können Sie mit etwas Glück – aus Anlass des 50. WeitBlicks – eine Flussfahrt auf dem Neckar gewinnen! Mehr dazu in diesem Heft.

Im Jubiläums-WeitBlick informieren wir Sie außerdem zum Thema „Versicherungen“, verraten Ihnen, welches Stuttgarter Wahrzeichen ebenfalls Jubiläum feiert, und stellen Ihnen einen besonderen Treffpunkt vor.

Ob Sie nun zu den Mitgliedern gehören, die den WeitBlick seit der ersten Ausgabe lesen, oder ihn erst vor Kurzem kennengelernt haben: Wir danken Ihnen für Ihr Interesse und freuen uns immer, wenn Sie uns schreiben, wie er Ihnen gefällt und was wir besser machen können. Bleiben Sie dem WeitBlick auch in Zukunft treu!

Wir wünschen Ihnen eine schöne Zeit und genießen Sie den Frühling!

Herzlich
Ihr WeitBlick-Team

BGZ INTERN

- 3 Kreativ verpackt
- 4 Osterleckerei: Zuckersüße Quarkhasen

JUBILÄUM IM FOKUS

- 5 Zur 50. Ausgabe des WeitBlicks: Einer für alle – seit fast 20 Jahren
- 7 Sonderverlosung zum Jubiläum: Mit der „Flunder“ auf dem Neckar

BGZ INTERN

- 8 Wir stellen vor: Brackheimer Straße / Strom durch Photovoltaikanlagen bei der BGZ
- 9 Neubauprojekt Quartier „Am Rotweg“/ Einladung Mitgliederversammlung

RATGEBER UND WOHNEN

- 10 Origami: Zaubhafte Tulpen aus Papier
- 11 Zwei Versicherungen, die jeder haben sollte: Hausrat- und Privathaftpflichtversicherung

STUTTGART UND REGION

- 12 Der Stuttgarter Fernsehturm feiert Geburtstag
- 13 Kennen Sie schon den treffpunkt 50plus?
- 13 Tipps und Termine für die Freizeit

WEITBLICKER UNTERWEGS

- 14 Unsere Leserreise: Fachwerkzauber trifft Neckaridylle

KIDS UND CO.

- 15 Auf zur Geburtstagsparty!

RÄTSEL

- 16 Knacken Sie das Lösungswort!

Kreativ verpackt

Eine nette Überraschung, individuell gestaltet mit wenig Aufwand und wenig Material wie etwas festerem Papier in der Farbe eurer Wahl, weißem und rosa Papier, Bleistift, Kleber und Schere.

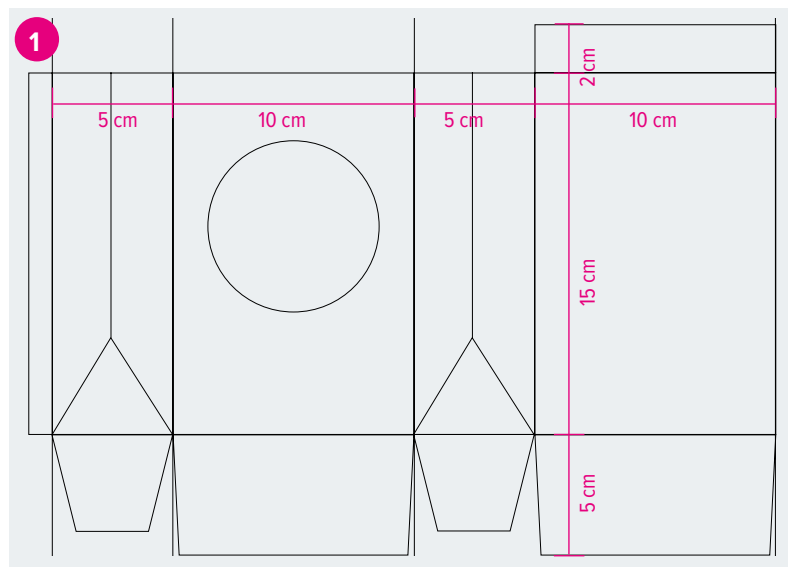

Und so geht's:

Zeichnet auf der Rückseite des Blattes die Linien wie in Abb. 1 auf, Maße können verändert werden (Vorlage für den Kreis in der Mitte: ein umgedrehtes Glas). Schneidet die überflüssigen Teile der Verpackung wie in Abb. 2 ab. Faltet die Linien entsprechend Abb. 3. Für das Häschen schneidet aus dem weißen Papier einen Kreis in Größe des Lochs, zwei Ovale und zwei unterschiedlich große Sterne aus, dazu zwei kleinere rosa Ovale (Abb. 4) und klebt diese auf. Für das Namensschild ebenfalls ein Oval ausschneiden, beschriften und aufkleben (Abb. 5). Verpackung erst an den unteren Laschen zusammenkleben, dann die seitliche Lasche ankleben (Abb. 6). Anschließend befüllen (Abb. 7) und obere Lasche schließen.





Osterleckerei Zuckersüße Quarkhasen

Erwarten Sie an Ostern Besuch?
Wir haben einen Rezepttipp,
mit dem Sie schnell und einfach
große und kleine Gäste begeistern.
Denn Quarkhasen schmecken
nicht nur köstlich, sondern sehen
auch noch zuckersüß aus.

Zubereitung

Zuerst alle Zutaten in eine mittelgroße Schüssel geben und für circa zwei Minuten verrühren. Nun den Teig ungefähr 10 bis 15 Minuten ruhen lassen. Den Teig danach auf einer bemehlten Fläche ausrollen. Falls der Teig noch etwas klebt, etwas mehr Mehl dazugeben. Jetzt die kleinen Hasen oder Ostereier ausstechen. Der Teig kann immer wieder neu ausgerollt werden, sodass Sie auch verschiedene Motive ausstechen können. Die Teiglinge mit flüssiger Butter einpinseln. Anschließend kommt das Gebäck für 15 Minuten bei 180 Grad in den Ofen. Nach dem Backen werden die Hasen erneut mit Butter eingepinselt und in (Puder-)Zucker gewälzt.

Lassen Sie es sich schmecken!

Zutaten:

- 125 g Magerquark
- 30 ml Milch
- 1 Ei
- 40 ml Öl
- 50 g Zucker (wer es süßer mag, nimmt 70 g Zucker)
- 1 Päckchen Vanillezucker
- 250 g Mehl
- ½ Päckchen Backpulver
- Ausstechförmchen, z. B. in Form von Hasen oder Ostereiern



Zur 50. Ausgabe des WeitBlicks Einer für alle – seit fast 20 Jahren

Was geschah nicht alles im Jahr 2009 in Stuttgart: Für das Bahnprojekt Stuttgart 21 wurden die Weichen gestellt, die Kriminächte gingen an den Start, beim VfB wurde Christian Gross Trainer – und der WeitBlick erschien zum ersten Mal. Heute, 17 Jahre und 50 Ausgaben später, ist unser Mitgliedermagazin das beste Beispiel dafür, wie Kommunikation Gemeinschaft fördert – und das gleich in zweierlei Hinsicht.

Die älteren Leserinnen und Leser unter Ihnen erinnern sich vielleicht: „Entspannt die Vorfreude genießen: weihnachtlicher Zauber in Stuttgart“ – so titelte der WeitBlick in seiner ersten Ausgabe Ende 2009. Das neue Magazin entstand aus einer besonderen Idee heraus. Warum sollte man die genossenschaftlichen Werte Solidarität und Gemeinschaft nicht auch auf die Kommunikation mit den Mitgliedern übertragen, überlegten sich sieben Wohnungsbaugenossenschaften aus dem Stuttgarter Raum.

Also beschlossen die Baugenossenschaften Bad Cannstatt eG, Feuerbach-Weilimdorf eG und Gartenstadt Luginsland eG, die Bauvereinigung Vaihingen a.F. und Umgebung eG, die GWF Wohnungsgenossenschaft eG, die VdK-Baugenossenschaft Baden-Württemberg eG Stuttgart und die Vereinigte Filderbaugenossenschaft eG das Gemeinschaftsprojekt „WeitBlick“.

Ganz nach dem Wahlspruch Friedrich Wilhelm Raiffeisens, eines der geistigen Väter des Genossenschaftsprinzips: „Was dem Einzelnen nicht möglich ist, das vermögen viele.“

Ausdruck enger Zusammenarbeit

Nun wäre jede Wohnungsgenossenschaft sicherlich in der Lage gewesen, ihr eigenes Magazin herauszugeben. Nur hat das gemeinschaftliche Vorgehen einige Vorteile – und damit sind nicht nur die finanziellen gemeint.

Für die Genossenschaften ist das Gemeinschaftsprojekt ein weiterer Ausdruck ihrer ohnehin engen Zusammenarbeit. Viele der 13 WeitBlick-Herausgeber – inzwischen sind der Bau- und Wohnungsverein Stuttgart, die Baugenossenschaften Münster am Neckar eG, Friedenau eG, und Zuffenhausen eG, Neues Heim - Die Baugenossenschaft eG sowie die Landesbaugenossenschaft der Finanzbeamten eG hinzugekommen – engagieren sich beispielsweise auch im Verein Integrierte Wohnformen, der das selbstbestimmte Leben und die Nachbarschaften in den Quartieren fördert. Außerdem sind die meisten „WeitBlicker“ Mitglied der Marketinginitiative, um die Vorteile genossenschaftlichen Wohnens bekannt zu machen. Da lag es nur nahe, auch bei der Mitgliederkommunikation an einem Strang zu ziehen.

Kommunikation, die Gemeinschaft fördert

Seit Jahren ist der WeitBlick ein bewährtes Medium, um mit unseren Mitgliedern in Kontakt zu bleiben. Sie, liebe Leserin und lieber Leser, erhal-



WeitBlick

50 AUSGABEN UNSERES MITGLIEDERMAGAZINS

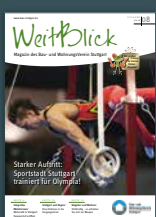

ten kostenlos und zuverlässig drei Mal im Jahr viele Informationen rund ums Wohnen. Dazu gehören wichtige Themen wie beispielsweise Empfehlungen, wie Sie durch richtiges Lüften und Heizen Schimmel vermeiden, was beim Brandschutz zu beachten ist oder welche Versicherungen für Sie als Mieterin oder Mieter wichtig sind (ganz aktuell dazu unser Beitrag auf S. 11). Außerdem halten wir Sie mit dem WeitBlick regelmäßig über Neuigkeiten aus unseren Genossenschaften auf dem Laufenden. Eine umfassende und transparente Kommunikation wie mit dem WeitBlick zählt zu unserem Selbstverständnis, sie ist Ausdruck von Respekt und Wertschätzung gegenüber Ihnen, unseren Mitgliedern.

Neben der reinen Informationsvermittlung hat der WeitBlick aber noch eine andere, mindestens ebenso wichtige

Funktion: Unser Mitgliedermagazin dient dazu, das Wir-Gefühl innerhalb der Genossenschaft zu stärken. Wer sich als Mitglied oder Mieter gut informiert fühlt, kann mitreden und fühlt sich eher als Teil der Gemeinschaft. Und auch wenn man mit anderen Mitgliedern über einen Beitrag diskutiert, sich vielleicht zusammen darüber freut oder aufregt, kann das die Gemeinschaft durchaus fördern. Der WeitBlick bietet außerdem die Möglichkeit, Gemeinschaft aktiv selbst zu erleben: Informationen zu unseren beliebten Leserreisen sind ein fester Bestandteil und ein Highlight jeder Ausgabe, auch in dieser.

Zum Jubiläum lockt ein toller Gewinn

Weil unsere Leserinnen und Leser so gerne unterwegs sind, haben wir zur 50. Ausgabe unseres Magazins dem Anlass entsprechend etwas Beson-

deres für Sie vorbereitet: Mit ein wenig Glück gewinnen Sie einen exklusiven Schiffsausflug auf dem Neckar (s. unten)!

Moderner und digitaler

Heute ist der WeitBlick längst erwachsen geworden – und hat sich dementsprechend ein wenig verändert. Das Layout wurde modernisiert, es gab neue Rubriken und andere Farbzentente. Im Laufe der Jahre tauchte außerdem das ein oder andere modernisierte Genossenschafts-Logo auf dem Titel auf. Im Kern ist der WeitBlick aber der alte geblieben und erfüllt nach wie vor – und hoffentlich auch in Zukunft – seinen Zweck: unsere Mitglieder umfassend und ansprechend zu informieren, zu unterhalten und als verbindendes Medium das genossenschaftliche Miteinander zu stärken.

Sonderverlosung zum Jubiläum Mit der „Flunder“ auf dem Neckar

Was wäre der WeitBlick ohne Sie, liebe Leserinnen und Leser! Aus Anlass der 50. Ausgabe unseres Mitgliedermagazins möchten wir Ihnen deshalb ein besonderes Erlebnis bieten. Da wir wissen, wie beliebt bei Ihnen unsere Leserreisen sind, verlosen wir einen exklusiven Ausflug für zwei mit dem Schiff „Flunder“. Die Gewinner begeben sich am 1. Juli 2026 auf einem liebevoll gestalteten Floßboot auf eine Wein- und Tapas-Tour auf dem Neckar, die einmal nachmittags von 14:00 bis 17:00 Uhr und einmal gegen Abend um 18:00 bis 21:00 Uhr stattfindet.

Für die musikalische Unterhaltung wird ebenfalls gesorgt. Bei hoffentlich schönem Wetter lassen sich das Verdeck und die Seitenverkleidung der „Flunder“ öffnen, sodass Sie die schöne Umgebung in frischer Luft und in der Sonne genießen können.

Rivership Flunder



Und so geht's:

Schicken Sie uns eine E-Mail mit Ihrem Namen und Ihrer Adresse unter dem Stichwort „Sonderverlosung Jubiläum“. Bitte auch angeben, ob Sie nachmittags oder abends an der Tour teilnehmen möchten. Die E-Mail-Adresse und unsere Datenschutzhinweise finden Sie hinten im Impressum. Sie können uns auch per Post schreiben. Nutzen Sie dafür die angehängte Postkarte (falls vorhanden) am Ende des Heftes. Einsendeschluss ist der 15. Mai 2026.

Unter allen Einsendungen verlosen wir insgesamt 156 Plätze auf der „Flunder“. Der Rechtsweg ist ausgeschlossen.

Wir stellen vor

In dieser Rubrik informieren wir über Häuser unserer Genossenschaft und beschreiben die Namen der Straßen, in denen diese Häuser gelegen sind. In diesem Heft stellen wir Ihnen den Straßennamen Brackheimer Straße in Stuttgart-Zuffenhausen vor.

Nach dem Buch „Die Stuttgarter Straßennamen“ (erschienen im Silberburg-Verlag) wurde die Brackheimer Straße im Jahr 1936 im Stadtbezirk Zuffenhausen, Stadtteil Zuffenhausen-Mitte, nach der Stadt Brackenheim benannt. Brackenheim mit ca. 14.700 Einwohnern, liegt im Zabergäu im südwestlichen Landkreis Heilbronn und gehört zum Regionalverband Heilbronn-Franken. Die Landschaft ist durch intensiven Weinbau geprägt. Mit einer Gesamtrebfläche von 798 ha ist Brackenheim die größte württembergische Weinbaugemeinde. Der erste deutsche Bundespräsident Theodor Heuss wurde am 31. Januar 1884 in Brackenheim geboren.



Zur BGZ gehört folgendes Gebäude:
Brackheimer Straße 17, 2014 erstellt, 11 Wohnungen, rund 869 m² Wohnfläche

Strom durch Photovoltaikanlagen bei der BGZ

Nach einem mäßigen Jahr 2023, gefolgt von einem noch etwas schwächeren Jahr 2024, hat die Sonne im Jahr 2025 wieder zugelegt und schien stärker auf unsere Photovoltaikanlagen.



Gesamtleistung: 268,49 kWp, Stand 31.12.2025

BGZ-Photovoltaikanlagen	2025	2024	2023
erzeugter Strom (kWh)	254.994	235.741	238.014
vermiedene CO ₂ -Belastung (to)	178,5	165,0	166,6
Stromertrag pro kWp	949,7	878,0	886,5

Inbetriebnahme der Anlagen:

2009	Aalstraße 2 bis 6, Störweg 2 bis 6 und 8 bis 12 in Mönchfeld
2010	Fleiner Straße 61 bis 67 und Rotweg 166 bis 172 in Rot
2011	Bauernstraße 41 und 43, 54 und 56, 57 und 59 sowie Königsberger Straße 3 und 5 in Ditzingen und Fleiner Straße 34 bis 38 in Rot
2018	Frauenstegstraße 11 und 15 in Zuffenhausen



Quartier „Am Rotweg“ – die beiden Gebäude der BGZ entlang der Schozacher Straße

Neubauprojekt Quartier „Am Rotweg“

Die Erstellung der Gebäude der beiden Projektträger, Baugenossenschaft Zuffenhausen eG und Neues Heim – Die Baugenossenschaft eG, im neu entstehenden Quartier „Am Rotweg“ schreitet zügig voran und lässt sie zunehmend sichtbar werden.

Die beiden von insgesamt fünf Gebäuden der BGZ entlang der Schozacher Straße sind bereits im Rohbau deutlich erkennbar und haben das Erdgeschoss erreicht.

Ihre Fertigstellung ist für den Sommer 2027 vorgesehen. Im Anschluss daran folgen die drei weiteren Gebäude entlang des Rotwegs.

Für die Baugenossenschaft Zuffenhausen eG entstehen insgesamt rund 118 Wohnungen sowie ergänzende Gewerbeeinheiten, eine Pflege-WG und eine Kurzzeitpflege.

Unsere Mitgliederversammlung

Unsere Mitgliederversammlung für das Jahr 2025 findet statt am:

**Dienstag, 09. Juni 2026, ab 18 Uhr
im Bürgerhaus Rot, Auricher Straße 34A**



Wir bitten alle Mitglieder jetzt schon um Terminvormerkung. Zu erreichen ist das Bürgerhaus Rot bequem mit der Stadtbahnlinie U7 und der Buslinie 52. Auch Parkmöglichkeiten sind in der Umgebung in ausreichendem Umfang vorhanden.

Jährliche Information zur Kirchensteuer

Bis zum 30. Juni 2026 können Sie der Übermittlung der Kirchensteuerabzugsmerkmale für die Dividendenzahlung im Jahr 2027 widersprechen, indem Sie beim Bundeszentralamt für Steuern einen entsprechenden Sperrvermerk beantragen.

Origami

Zauberhafte Tulpen aus Papier



Mit dieser einfachen Origami-Anleitung gelingt es im Handumdrehen! Origami-Tulpen sind eine wunderschöne Dekoration und eignen sich perfekt als kleines Geschenk oder kreative Tischdekoration. Folgen Sie der Schritt-für-Schritt-Anleitung und erschaffen Sie Ihre eigene, farbenfrohe Tulpe – ganz ohne Gießen und Verwelken. Viel Spaß beim Falten!

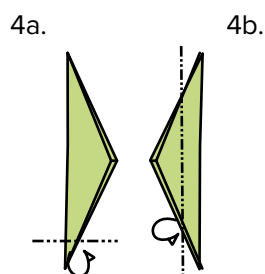
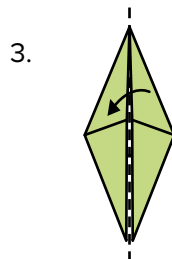
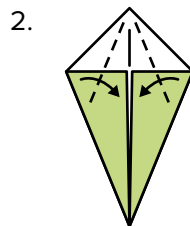
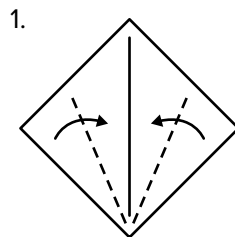
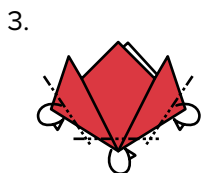
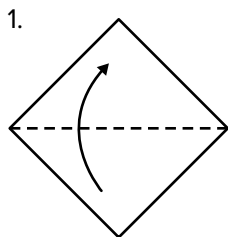

Egal, wie groß die Tulpe werden soll, für den Stängel braucht man zwei quadratische Blätter, für die Blüte ein Blatt.

Tulpenblüte:

1. Das Papier über die Diagonale falten.
2. Danach die Spitzen des Dreiecks schräg zur Mitte falten, sodass die Spitzen darüber hinausragen.
3. Die drei unteren Ecken nach hinten wegknicken.

Tulpenstängel:

1. Das Papier wieder über die Diagonale falten und wieder öffnen.
2. Danach die rechte und linke Ecke zur Mitte falten.
3. Anschließend die beiden oberen Ecken zur Mitte falten und über die Mittelfaltung zusammenlegen.
- 4a. Das untere spitze Ende nach hinten falten. Damit hat man das Blatt.
- 4b. Für den zweiten Teil des Stängels die Schritte wiederholen, aber dieses Mal nicht die untere Spitze wegknicken, sondern längs nach hinten falten.

Zum Schluss den Stängel in das Blatt schieben und etwas zurechtformen. Die Blüte mit einem Klebestreifen am Stängel befestigen oder einen kleinen Schnitt in die Unterseite der Blüte machen und den Stängel hineinschieben.

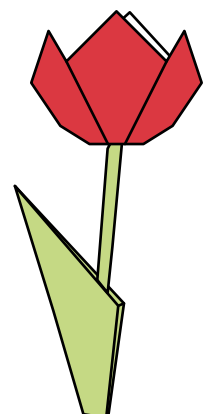

Zwei Versicherungen, die jeder haben sollte

Hausrat- und Privathaftpflichtversicherung



In der Mieterkommunikation stehen die Themen Sicherheit und Vorsorge regelmäßig im Fokus. Ein passender Versicherungsschutz hilft dabei, finanzielle Risiken im Alltag zu minimieren. Besonders wichtig sind hierbei die Hausrat- und die Privathaftpflichtversicherung.



Hausratversicherung

Gegenstände und Möbel innerhalb Ihrer Wohnung schützen Sie am besten durch eine Hausratversicherung. Diese greift nach Überprüfung des Falles ein, wenn Ihr Hausrat durch Feuer, Leitungswasser, Sturm, Hagel, Einbruch oder Vandalismus beschädigt wird. Dabei übernimmt die Versicherung den Wiederbeschaffungswert eines Gegenstandes bzw. gleich hohe Reparaturkosten.

Ob aufgequollene Möbel, gestohlene Elektrogeräte oder Rauchschäden nach einem Brand – Ihre Hausratversicherung übernimmt. Praktisch: In vielen Hausratversicherungen können in der Regel durch zusätzliche Vertrags Elemente beispielsweise der typische Fahrraddiebstahl, Schäden durch Überspannung nach einem Blitzeinschlag oder Elementarschäden eingeschlossen werden.

Privathaftpflichtversicherung

Wer Schäden verursacht, muss laut Gesetz auch dafür aufkommen. Gerade in Mehrfamilienhäusern kann es immer wieder zu Unfällen oder Missgeschicken kommen, die hohe Kosten nach sich ziehen. Ihre defekte Waschmaschine flutet die Nachbarwohnung, Ihr Kind zerkratzt das Auto Ihres Nachbarn oder Sie übersehen beim Überqueren der Straße einen Radfahrer, der anschließend stürzt und sich verletzt – dies sind einige Beispiele, in denen die Privathaftpflichtversicherung einspringt und die entstehenden Kosten und Folgekosten übernimmt, die Sie unbeabsichtigt verursacht haben – und das bis zu einer Summe zwischen einer und zehn Millionen Euro, je nachdem, welche Versicherung Sie abgeschlossen haben.

Kostenschätzung:

Eine Hausrat- und Privathaftpflichtversicherung erhalten Sie bei einer Wohnungsgröße von ca. 50 Quadratmetern im Paketpreis bereits für wenige Euro im Monat. Eine lohnende Investition, die Sie im Fall der Fälle vor dem finanziellen Ruin bewahrt. Prüfen Sie Ihre Versicherungen regelmäßig – besonders bei Umzügen oder Neuanschaffungen.

Zusatzleistungen:

Zusatzbausteine wie Glasbruch-, Fahrraddiebstahl- oder Elementarschadenschutz können den Versicherungsschutz sinnvoll ergänzen.

Tarife vergleichen:

Ein Vergleich verschiedener Anbieter hilft dabei, Leistungen und Tarife transparent gegenüberzustellen. Plattformen wie Check24 oder Verivox ermöglichen eine schnelle Übersicht über unterschiedliche Tarife und helfen, eine passende Absicherung zu finden.

Seit 70 Jahren ein Symbol für Technik und Innovation Der Stuttgarter Fernsehturm feiert Geburtstag

Mitten in Stuttgart erhebt sich der ikonische Fernsehturm. Als das 217 Meter hohe Bauwerk am 5. Februar 1956 nach 20 Monaten Bauzeit eingeweiht wurde, war er der erste seiner Art weltweit und wurde als architektonisches Meisterwerk gefeiert. Er sollte nicht nur Fernsehsignale übertragen, sondern auch die Vision einer modernen und fortschrittlichen Gesellschaft symbolisieren.

Der Stuttgarter Fernsehturm gilt als wegweisendes Beispiel für Ingenieurskunst. Entworfen wurde er von dem renommierten Bauingenieur Fritz Leonhardt, der mit diesem Bauwerk neue Maßstäbe im Turmbau setzte. Die innovative Konstruktion aus Stahlbeton war für damalige Standards revolutionär und verleiht dem Turm bis heute eine hohe Stabilität. Anlässlich des 100. Geburtstags von Fritz Leonhardt im Jahr 2009 erhielt der Turm den Titel „Historisches Wahrzeichen der Ingenieurskunst in Deutschland“.

Mit dem Aufschwung von Fernsehen und Radio wurde der Stuttgarter Fernsehturm zum Symbol einer neuen Kommunikationsära. Von hier aus wurden Signale in die Stadt und in große Teile Südwestdeutschlands gesendet. Der Turm spiegelte damit den rasanten technischen und gesellschaftlichen Wandel seiner Zeit wider. Heute überträgt

er nur noch Radiosignale, während die Fernsehantennen außer Betrieb sind.

Schnell wurde der Fernsehturm auch zu einem kulturellen Wahrzeichen Stuttgarts und ist aus der Skyline nicht mehr wegzudenken. Die Aussichtsplattform in 150 Metern Höhe bietet einen beeindruckenden Blick über die Stadt und das Umland. Das Panoramacafé im oberen Bereich ist ein beliebtes Ziel für Touristen und Einheimische. Darüber hinaus dient der Turm als außergewöhnliche Veranstaltungs- und Eventlocation.

Das 70-jährige Bestehen des Fernsehturms ist ein Anlass, die technische sowie kulturelle Bedeutung des Bauwerks zu würdigen. Zum großen Jubiläum finden im ganzen Jahr vielfältige Veranstaltungen statt: fernsehturm-stuttgart.de.



Ein Ort für Begegnungen im Alter Kennen Sie schon den treffpunkt 50plus?

Wer Lust auf Austausch, neue Impulse und gemeinsames Erleben hat, ist im treffpunkt 50plus genau richtig – dem lebendigen Zentrum für Begegnungs- und Beteiligungsmöglichkeiten sowie Bildungs- und Kulturarbeit für ältere Menschen in Stuttgart. Die Einrichtung wird seit dem 1. Januar 2025 von der Bürgerstiftung Stuttgart getragen und durch die Landeshauptstadt gefördert.

Der Treffpunkt ist für alle da, die aktiv bleiben und Neues lernen möchten. Das Angebot ist vielfältig und abwechslungsreich: Vorträge, Ausstellungen sowie viele weitere Bildungs- und Kulturveranstaltungen bieten Raum zum Mitmachen. Darüber hinaus laden fast 40 Gruppen dazu ein, gemeinsam zu tanzen, zu singen, Literatur zu entdecken, neue Sprachen zu lernen oder sich über verschiedene Themen auszutauschen. So entstehen zahlreiche Möglichkeiten, neue Perspektiven zu gewinnen, Spaß zu haben und dabei interessante Menschen kennenzulernen.

Ein besonderer Programmpunkt ist das „Offene Foyer“, das jeden Montag um 10 Uhr stattfindet. Mit wechselnden Themen aus Politik, Kultur und Gesellschaft bietet es Gelegenheit für Gespräche und lebendigen Austausch.

Der treffpunkt 50plus befindet sich in der Stuttgarter Innenstadt im Treffpunkt Rotebühlplatz. Alle Informationen zur Initiative und zum aktuellen Programm finden Sie unter tp50plus.de.



© Bürgerstiftung Stuttgart

Tipps und Termine für die Freizeit

bis 8. August

MITMACHAUSSTELLUNG „BUNT“



Auf spielerische Weise und mit allen Sinnen Kunst und Kultur erleben: Die Mitmachausstellung BUNT lädt Kinder und Familien zum Ausprobieren und Gestalten ein. Mit dem neugierigen Maskottchen Punkt geht es durch eine bunte Erlebniswelt voller spannender Impulse zum Mitmachen. Kindermuseum Junges Schloss, Schillerplatz 6, Stuttgart, junges-schloss.de

28. März bis 12. April

THEATERHAUS JAZZTAGE

Jazz in seiner ganzen Vielfalt: Die 36. Theaterhaus Jazztage bringen wieder hochkarätige Künstler und vielversprechende Nachwuchstalente auf die Bühne. Ein vielseitiges Programm voller mitreißender Melodien und musikalischer Überraschungen. Theaterhaus Stuttgart, Siemensstraße 11, Stuttgart, theaterhaus.com

5. bis 10. Mai

33. INTERNATIONALES TRICKFILM-FESTIVAL

Stuttgart rückt erneut ins Rampenlicht der internationalen Animationsfilmszene. Das Festival verbindet gesellschaftlich relevante Themen mit kreativer Unterhaltung. Neben zahlreichen Filmvorführungen erwarten Filmfans auch Ausstellungen, Workshops und weitere Begleitformate. Verschiedene Veranstaltungsorte, Stuttgart, itfs.de

28. Juni

STUTTGARTER KINDERFEST



Action und Spaß mitten in der Stadt: Das 10. Stuttgarter Kinderfest lädt auch in diesem Jahr wieder zu einem fröhlichen Tag voller Staunen und Entdecken ein – mit Bühnenprogramm, Mitmachaktionen und Essensständen. Stuttgarter Innenstadt, stuttgarter-kinderfest.de

7. und 8. Juli

KARNEVAL DER TIERE



Bei diesem Kinder- und Familienkonzert ist der Löwe auf der Suche nach seiner verschwundenen Krone. Ein musikalisches Abenteuer voller witziger Begegnungen, spannender Geschichten und mitreißender Klänge. Stuttgarter Philharmoniker, Gustav-Siegler-Haus, Leonhardsplatz 28, Stuttgart, stuttgarter-philharmoniker.de



= kinderfreundlich

Fachwerkzauber trifft Neckaridylle Leserreise nach Bad Wimpfen und Heilbronn

Die erste Leserreise des Jahres 2026 führt uns am 21. und 28. Mai an zwei spannende Orte in der Region: Freuen Sie sich auf eine charmante Stadtführung durch die mittelalterliche Altstadt von Bad Wimpfen und auf entspannte Eindrücke von Heilbronn – ganz gemütlich vom Wasser aus.

Frühstück an Bord

Der Tag beginnt um 8:00 Uhr am Busbahnhof Stuttgart-Degerloch. Weitere Zustiegsmöglichkeiten sind um 8:30 Uhr am Bahnhof Bad Cannstatt und um 9:00 Uhr am ZOB Stuttgart-Zuffenhausen. Unterwegs gibt es ein kleines Frühstück mit frischen Brezeln, Kaffee und Sekt. Lassen Sie es sich gutgehen und genießen Sie die Fahrt.

Stadtführung in Bad Wimpfen

Gegen 10:15 Uhr erreichen wir Bad Wimpfen, eine der schönsten Fachwerkstädte Süddeutschlands. Dort erwartet uns eine besondere Stadtführung: die „Bänklestour“. Bei der 1,5-stündigen Tour entdecken Sie die historische Altstadt ganz entspannt: mit schönen Ausblicken, kleinen Pausen auf den einladenden „Bänkles“ unterwegs und vielen spannenden Geschichten über die Kaiserpfalz, die Fachwerkhäuser und das Leben vergangener Zeiten. Im Anschluss bleibt noch etwas Zeit, die charmante Altstadt auf eigene Faust zu erkunden. Um 12:30 Uhr treffen wir uns zu einem gemeinsamen Mittagessen im Restaurant Neues Tor in der Altstadt von Bad Wimpfen. In einem angenehmen Ambiente genießen wir regionale Spezialitäten – Zeit zum Genießen und Austauschen.

Heilbronn vom Wasser aus erleben

Gegen 15:15 Uhr geht es mit dem Bus weiter Richtung Heilbronn. Dort erwartet uns das moderne Cabrioschiff MS Kätchen zu einer gemütlichen Fahrt auf dem Neckar. Erleben Sie Heilbronn aus einer ganz neuen Perspektive – bei schönem Wetter mit geöffnetem Dach, frischer Luft und herrlichen Blicken auf die Stadt.

Nach einem ereignisreichen Tag treten wir um 17:30 Uhr die Rückreise an. Gegen 18:30 Uhr erreichen wir Zuffenhausen, gefolgt von weiteren Ausstiegen in Bad Cannstatt (ca. 19:00 Uhr) und Degerloch (ca. 19:30 Uhr).

Leserreise
am Donnerstag,
21. Mai 2026, sowie
am Donnerstag,
28. Mai 2026

Anmeldungen ab
dem 7. April 2026



Das ist bei der Leserreise inklusive:

- Fahrt im modernen Reisebus mit kleinem Frühstück
- Stadtführung à la „Bänklestour“
- Mittagessen im Restaurant Neues Tor inkl. eines Getränks
- Schiffsfahrt mit der MS Kätchen
- Cool-Tours Gruppenreisebegleitung

Der Preis für die Leserreise liegt bei 79 Euro pro Person.

Fahren Sie mit!

Melden Sie sich (falls gewünscht, mit ein bis zwei Begleitpersonen)

ab dem 07. April 2026 an bei:

Cool-Tours Gruppenreisen

Austraße 370, 70376 Stuttgart

Tel. 0711 550422-441 oder

per E-Mail: gruppen@cool-tours.de

Mindestteilnehmerzahl: 30 Personen

Bitte halten Sie bei der Anmeldung den Namen Ihrer Baugenossenschaft bereit.

Auf zur Geburtstagsparty!

Außerirdische wollen den kleinen Frosch zum Geburtstag besuchen. Aber der sieht nur ihre Schatten, denn sie kommen von einem weit entfernten Planeten ...

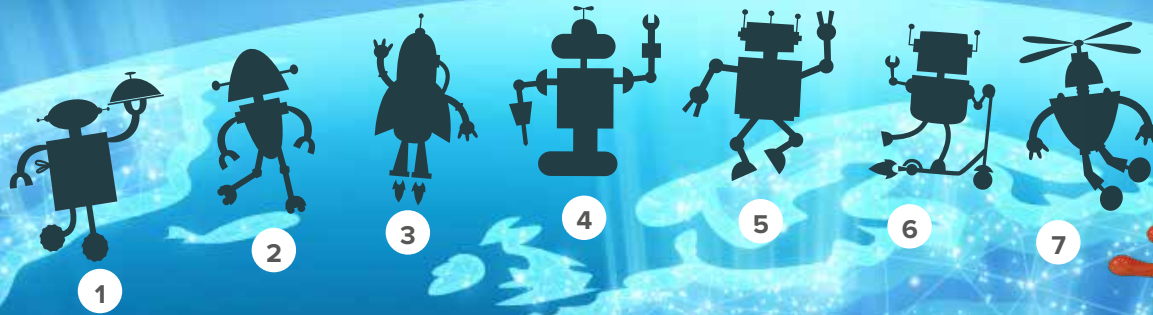
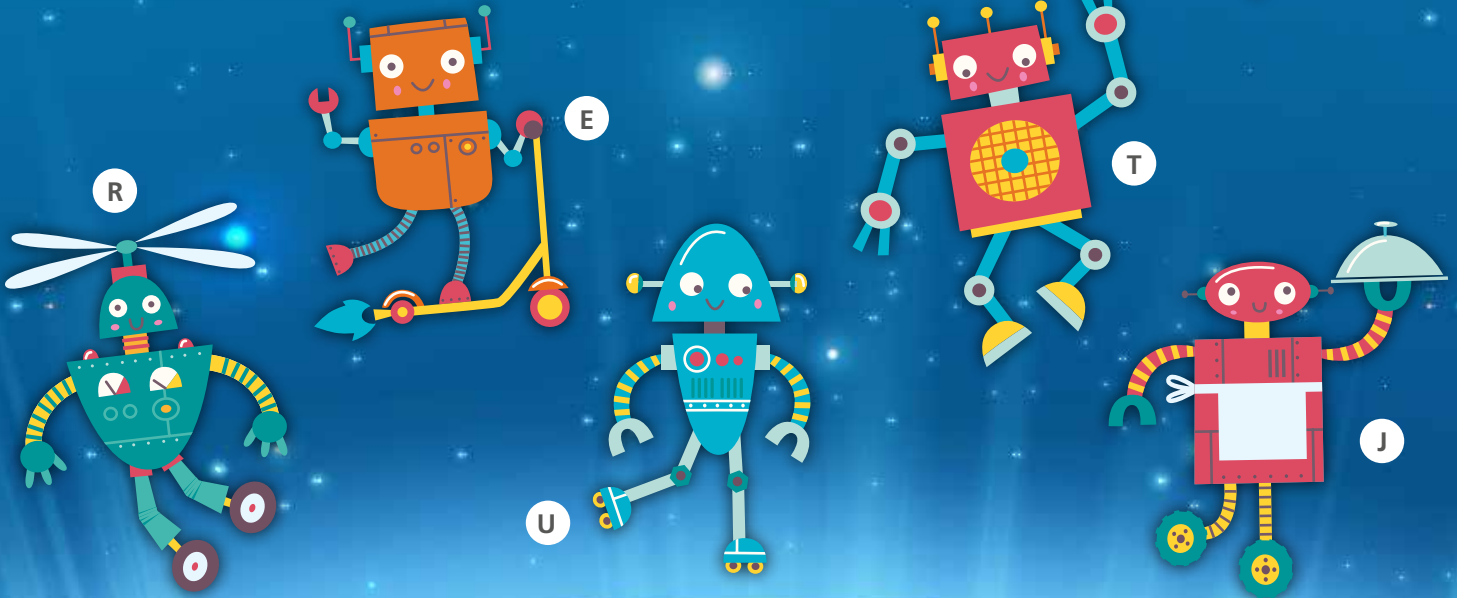
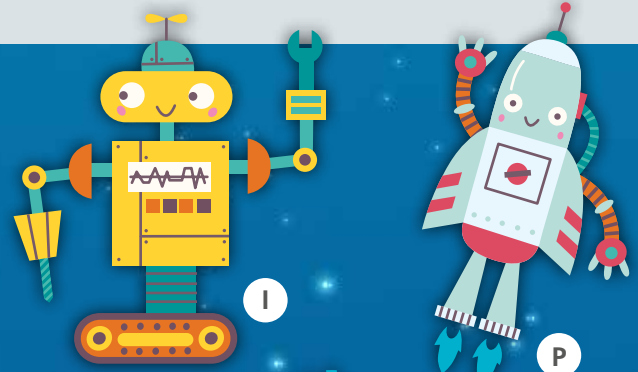

Ordne jedem Außerirdischen den passenden Schatten zu und du weißt, von welchem Planeten sie ihre Reise angetreten haben.

1	2	3	4	5	6	7
---	---	---	---	---	---	---

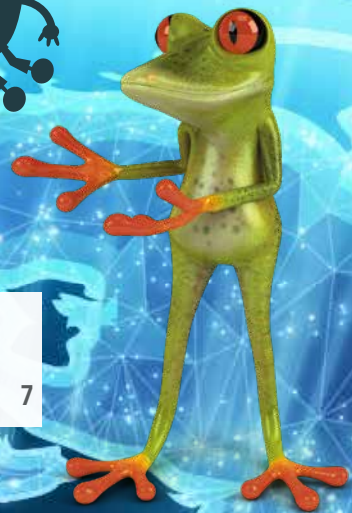

Hast du das Rätsel in der letzten WeitBlick-Ausgabe gemeistert?

Die richtige Lösung war: Der kleine Frosch hatte sich für das Geschenk **11** entschieden.

Ein wenig Rätselspaß gefällig?

Dann haben wir hier etwas für Sie vorbereitet. Viel Freude beim Knobeln! Und ein kleiner Tipp: Am schnellsten lässt sich unser Rätsel lösen, wenn Sie diese Ausgabe vorher aufmerksam durchgelesen haben.

[1] Was falten wir in unserer Origami-Anleitung?

1	2	3	4	5	6
---	---	---	---	---	---

[2] In welcher Stadt erwartet uns die besondere Stadtführung „Bänklestour“ auf unserer Leserreise? Bad ...

7	8	9	10	11	12	13
---	---	---	----	----	----	----

[3] Wie heißt das Schiff, für das wir Karten verlosen?

14	15	16	17	18	19	20
----	----	----	----	----	----	----

[4] Wie alt wird der Stuttgarter Fernsehturm 2026?

21	22	23	24	25	26	27
----	----	----	----	----	----	----



4	8	15	25
---	---	----	----

Haben Sie das Rätsel der letzten WeitBlick-Ausgabe gemeistert? Die richtige Lösung war „Herz“.

Sonderverlosung zum Jubiläum: Mit der „Flunder auf dem Neckar“

Teilnahmeberechtigt sind alle Mitglieder und Mieter der Baugenossenschaft Zuffenhausen eG. Der Rechtsweg und die Teilnahme von Mitarbeitern der Genossenschaft sind ausgeschlossen.

Schicken Sie Ihre Bewerbung unter dem Stichwort „Sonderverlosung Jubiläum“ an die E-Mail-Adresse: weitblick@bg-zuffenhausen.de mit Ihrem Namen und Ihrer Adresse. Bitte auch angeben, ob Sie nachmittags oder abends an der Tour teilnehmen möchten. Einsendeschluss ist der 15. Mai 2026. Die Datenschutzhinweise finden Sie rechts im Impressum.

„WeitBlick“

Magazin der Baugenossenschaft Zuffenhausen eG

Herausgeber und Redaktion:

Baugenossenschaft Zuffenhausen eG

Tapachstraße 1

70437 Stuttgart

Tel. 0711 84900-0

Fax 0711 84900-30

info@bg-zuffenhausen.de

weitblick@bg-zuffenhausen.de

www.bg-zuffenhausen.de

Ausgabe 50 | 2026, Auflage: 100 Stück

Verantwortlich für den Inhalt:

Bernd Heint, Björn Schnake

Bitte beachten Sie unsere Datenschutzhinweise

unter: www.bg-zuffenhausen.de/datenschutz

Urheberrechtshinweis: Sämtliche Inhalte, Texte, Fotos und Grafiken sind urheberrechtlich geschützt. Sie dürfen ohne vorherige schriftliche Genehmigung weder ganz noch auszugsweise kopiert, verändert, vervielfältigt oder veröffentlicht werden.

Bilder:

Shutterstock.com: New Africa, Julien Tromeur, CoreDESIGN, Halfpoint, jayk67, Andrey_Popov, Peter Tögel, Julien Tromeur, cityfoto24, PRILL, Anastasia Kamysheva, Lyudmyla Kharlamova, Leonid Andronov, Kindlena, Elena Hramova, Wirestock Creators, Yasonya

Konzept, Text, Gestaltung und Realisation:

stolp + friends Marketinggesellschaft mbH

www.stolpundfriends.de

Druck: Günter Druck GmbH,

Schauenroth 13, 49124 Georgsmarienhütte

Diese Zeitschrift wurde auf hundert Prozent recyceltem Papier umweltgerecht gedruckt.

So erreichen Sie Ihre Baugenossenschaft Zuffenhausen eG



Baugenossenschaft Zuffenhausen eG

Tapachstraße 1

70437 Stuttgart

www.bg-zuffenhausen.de

Tel. 0711 84900-0

Fax 0711 84900-30

info@bg-zuffenhausen.de

ÖFFNUNGSZEITEN

Unsere Telefonzentrale ist erreichbar:

Montag bis Donnerstag 09:00 – 11:45 Uhr

13:30 – 16:00 Uhr

Freitag

09:00 – 11:45 Uhr

PERSÖNLICHE TERMINE

nach Vereinbarung



